

Pos. Nr. Pos.no.	Beschreibung Description	Art.-Nr. Art.no.	Preisgruppe Price bracket
62832	EINSTELLER WLE 22		
68832		~	
1	Motorplatte Printed circuit for Motor	87861	38
2	Brückenstecker Connector	100644	7
3	Drahtlampe T3/4 16V 30 mA Light bulb 16V	108616	10
4	Puffer Buffer	110474	2
5	Grundrahmen DC Main frame DC	113805	36
6	Lampen-Flexplatte Flexible printed circuit for bulbs	113807	26
7	Führerstand Drivers cab	113817	6
8	Dachlüfter und Auspuff Roof ventilator and exhaust pipe	113818	7
9	Türgriffstange Door handrail	113819	2
10	TS - Gehäuse Part set body	113820	8
11	Gehäuse-Fahrwerk Body - chassies	113824	10
12	Fenster-Lichtleitstäbesatz Window-/light transm.bar set	113825	18
13	GF-Schraube M 2 x 10 GF-Screw M 2 x 10	114854	2
14	GF-Schraube M2x5 GF-Screw M2x5	114966	2
15	Scheibenwischer-Typhonsatz Wiper-typhon set	115939	4
16	Gehäuse kpl. Betr.Nr. 22 Body ass. loco no. 22	123324	68
17	Scheinwerferteil Part headlight	123325	3
18	Frontgriffhalter Front grasp owner	123326	2
19	Griffstangensatz 8-teilig Handle bar set	123327	27
20	Bremswiderstand Braking resistor	123328	5
AC - Wechselstrom			
21	Decoder Motorola Decoder Motorola	10738	---
22	Grundrahmen AC Main frame AC	113861	36
23	Isolierung Insulating	115941	2

Änderungen in Konstruktion und Ausführung vorbehalten
We reserve the right to change the construction and specification

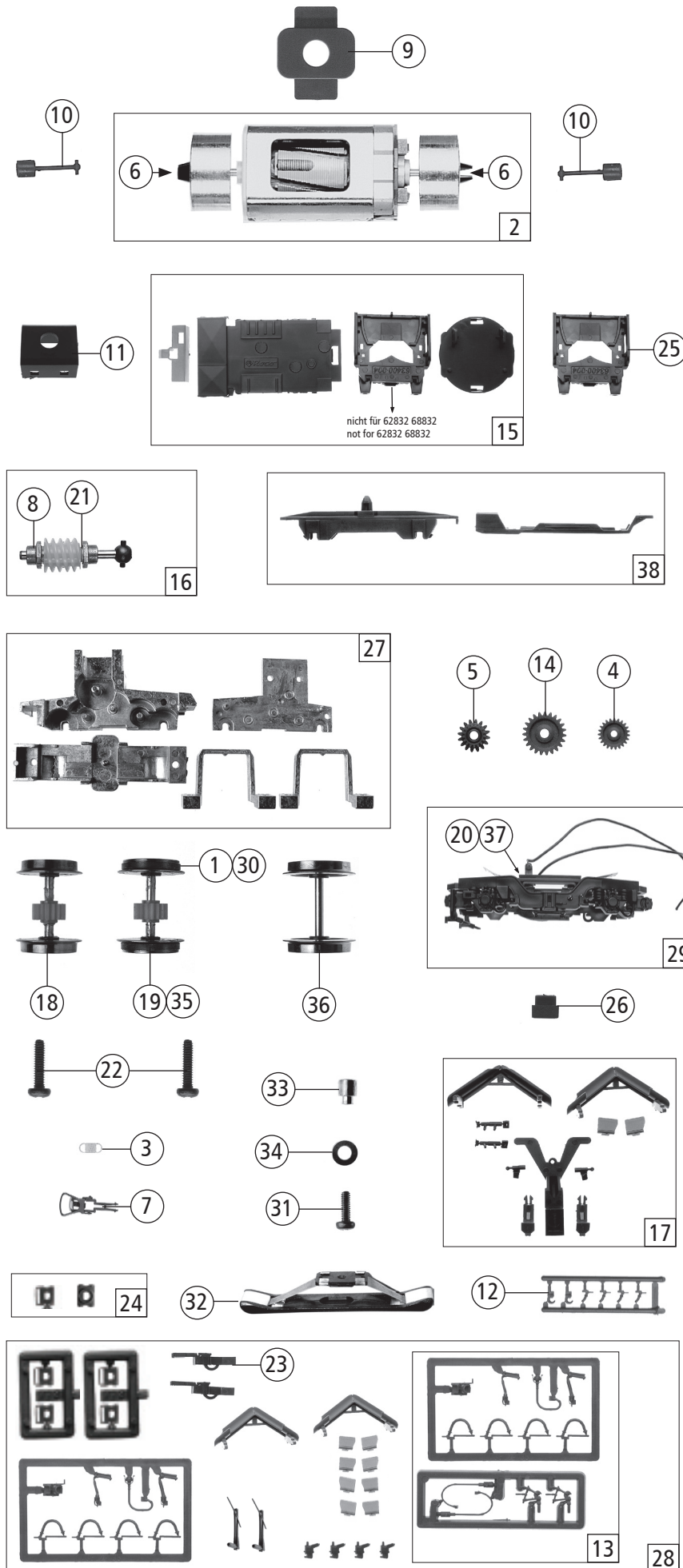

Pos. Nr. Pos.no.	Beschreibung Description	Art.-Nr. Art.no.	Preisgruppe Price bracket
62832	EINSTELLER WLE 22		
68832		~	
1	Hafringsatz 10Stk.12,5-13,8mm Set with traction tires 10Stk.12,5-13,8mm	40066	--
2	Motor kpl. Motor assembly	85112	57
3	Zugfeder Spring	86208	2
4	Zahnrad Z=21 Gear z=21	86414	2
5	Schnecken Zahnrad doppelt Worm gear	86419	4
6	Kardanschale Cardan bearing	87129	3
7	Standardkupplung kpl. Coupling standard ass.	89246	5
8	Lager für Schneckenachse Bearing for Worm axle	89749	6
9	Distanzplättchen Spacer	105764	2
10	Kardanwelle Cardan shaft	107011	3
11	Schneckendeckel Worm cover	107095	4
12	Atrappenrahmen klein Push in part set,small	107808	3
13	Zubehör Rahmensatz Push in parts set	108322	8
14	Zahnrad Z=23 gerade M0,4 Gear z=23 M0,4	111679	2
15	Teilesatz Part set	113806	11
16	Schneckensatz Worm set	113808	24
17	Spiegel li.+re. und Dämpfersatz Glass left +right and damper set	113812	12
18	Radsatz ohne Hafringe Wheelset without traction tires	113815	18
19	Radsatz mit Hafringen Wheelset with traction tires	113816	20
20	TS - Kontakthalter Radkontakte Litzen Part set contact holder, wheelcontact, lacing	113823	14
21	Anlaufscheibe Washer disc	113942	2
22	GF-Schraube M2x8 GF-Screw M2x8	114923	2
23	Kurzkupplung-Vorentkupplung Coupling short-Vorentcoupling	115550	5
24	Pufferflansersatz Buffer flange set	115857	4
25	Pufferträger Buffer truss	115931	2
26	Deichseldistanzstück Drawbar spacer	116413	2
27	Getriebeatz 5-teilig Gear set	120952	26
28	Zurüstbeutel Bag with accessories	122595	28
29	Drehgestellblende kpl. Bogie frame ass.	200224	20
AC - Wechselstrom			
30	Hafringsatz 10Stk.10,3-12,4mm Set with traction tires 10Stk.10,3-12,4mm	40074	---
31	Schraube M1,6x4 Screw M1,6x4	85727	2
32	Schleifer Slider	86030	---
33	Anschlussnippel Connection nipple	111116	3
34	Scheibe Washer	112681	2
35	Radsatz mit Hafringen Wheelset with traction tires	113862	20
36	Radsatz ohne Zahnrad Wheelset without gear	113864	16
37	TS - Kontakthalter Radkontakte Litzen AC Part set contactholder, wheelcontact, lacing	113865	14
38	Getriebeatz 2-teilig AC Gear set AC	115942	6

Ersatzteile erhalten Sie bei Ihrem Fachhändler, oder Ihrer Landesvertretung:
You can order your Replacement Parts at your local dealer, your country representative: