

10 44601

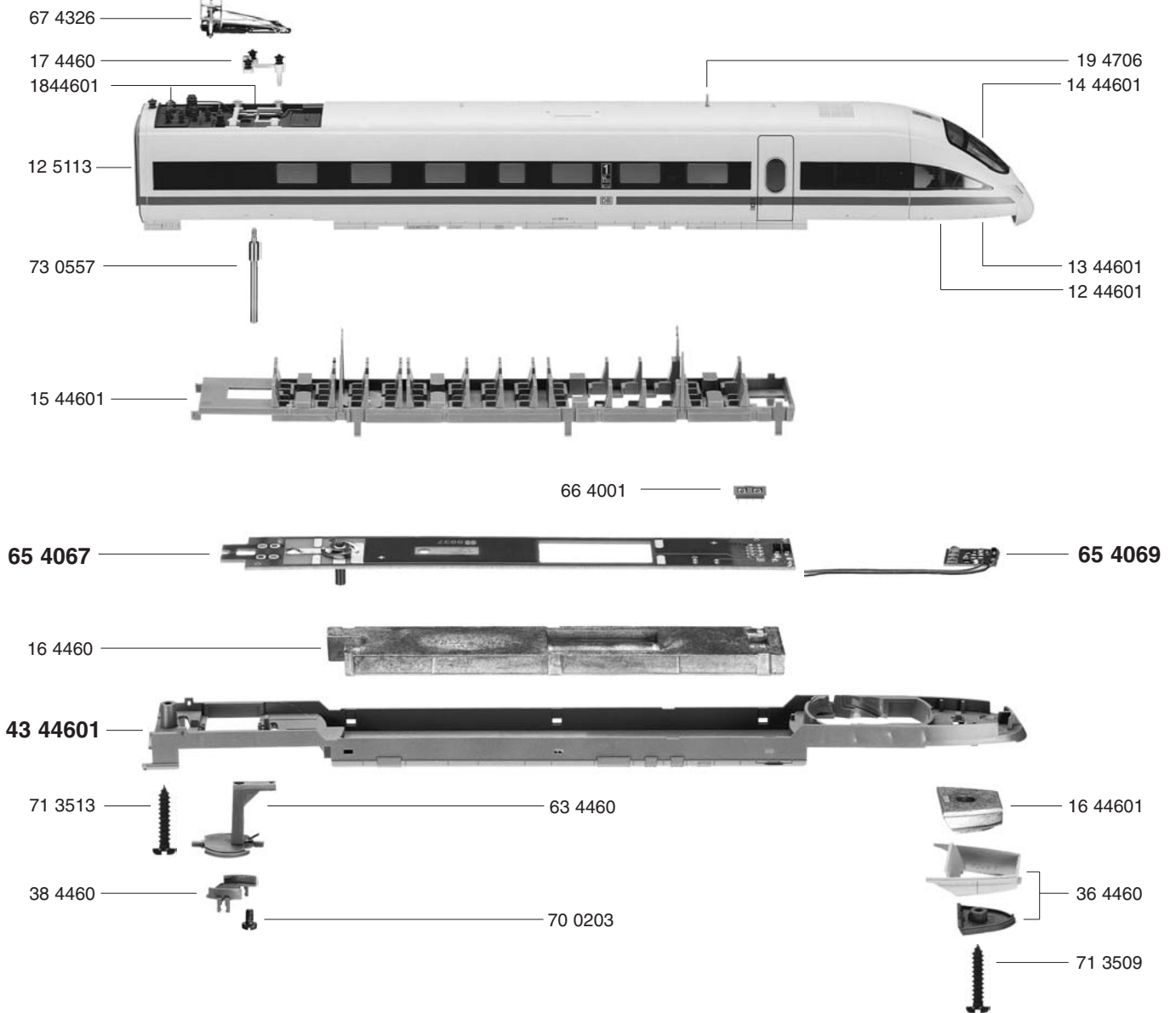

- | | | |
|---|---|--|
| 10 44601 Lokgehäuse o. Pantograph | 19 4706 Antenne | 66 4001 Schnittstellen-Blindstecker, 8-polig |
| 12 44601 Führerstand m. Lokführer | 36 4460 Gehäuseunterteil mit Spoiler (Satz) | 67 4326 Einholmstromabnehmer |
| 12 5113 Faltenbalg | 38 4460 Drehgestellaufnahme | 70 0203 Schraube f. 730557 |
| 13 44601 Lichtleiter (Satz) | 43 44601 Wagenboden | 71 3509 Schraube f. 364460 |
| 14 44601 Stirnfensterblende | 63 4460 Aufnahme für 674326 mit Kontaktfeder | 71 3513 Schraube f. 1044601 |
| 15 44601 Inneneinrichtung | 65 4067 Schaltplatte m. Umschalter u. Schnittstelle | 73 0557 Gewindestange |
| 16 4460 Beschwerung | 65 4069 Schaltplatte f. Beleuchtung | |
| 16 44601 Beschwerung vorne | | |
| 17 4460 Isolatoraufnahme mit Isolatoren | | |
| 18 44601 Isolatoren und Dachtraverse (Satz) | | |



4460-2 FLEISCHMANN

mit Motor

mit Schnittstelle 

- 31 44601 Drehgestell
- 38 4021 KuKu-Deichsel
- 38 5512 Drehgestellabdeckung

- 40 44601 Motordrehgestell kpl. ohne Drehgestellrahmen
- 41 44601 Drehgestellrahmen f. 4044601

- 50 44601 Motor kpl.
- 50 4607 Anker m. Schwungmasse
- 50 4728 Lagerschild
- 50 4801 Kohlenrohrkappe
- 51 4352 Lokrad o. Z. o. N. isol.
- 51 4353 Lokrad o. Z. m. N. isol.
- 51 4354 Lokrad m. Z. m. N.
- 51 4355 Lokrad m. Z. o. N.
- 52 4011 Achse f. Radsatz
- 52 4013 Achse f. Drehgestellbefestigung
- 53 4078 Radsatz f. 3144601
- 54 7004 Haftreifen

	Außen-Ø	Zähnezahl	Zähnezahl
56 4136 Zwischenrad	11	20	
56 4169 Zahnrad auf Radsatz	7,5	13	
56 4170 Zahnrad	15,5	29	13
56 4171 Zahnrad	13	24	12
56 4602 Ritzel	6	10	

- 61 4919 Masse-Kontaktfeder
- 61 4942 Stromabnehmer
- 61 4957 Motor-Stromabnehmer
- 64 4404 Kontaktpilzgarnitur

- 70 0313 Schraube f. 504728

- 6519 Kohlen und Federn

31 44601

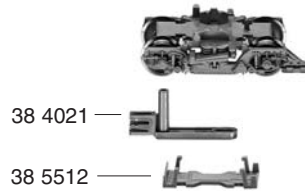

40 44601

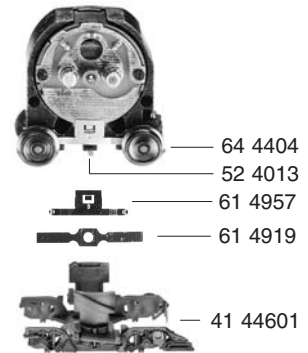

50 44601

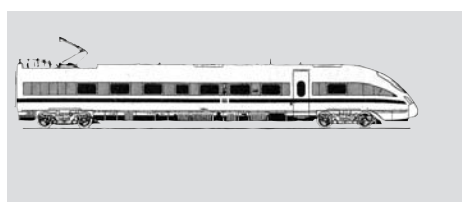
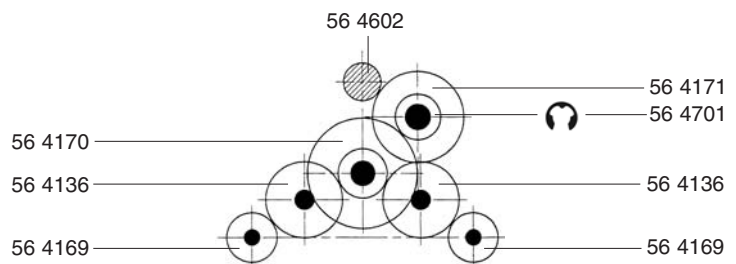
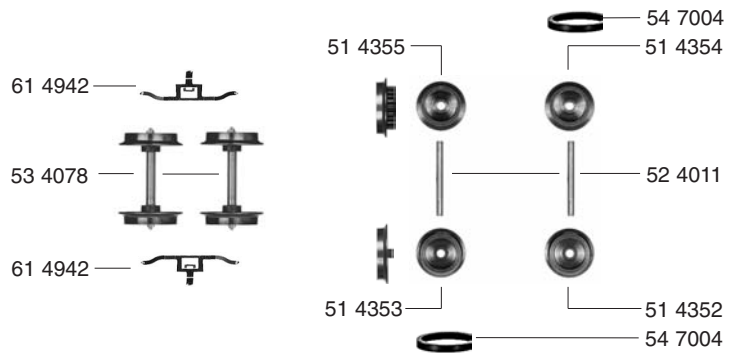
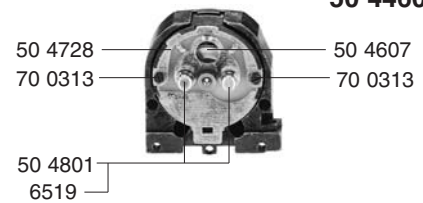

FLEISCHMANN 4460-3

ohne Motor

20 44601

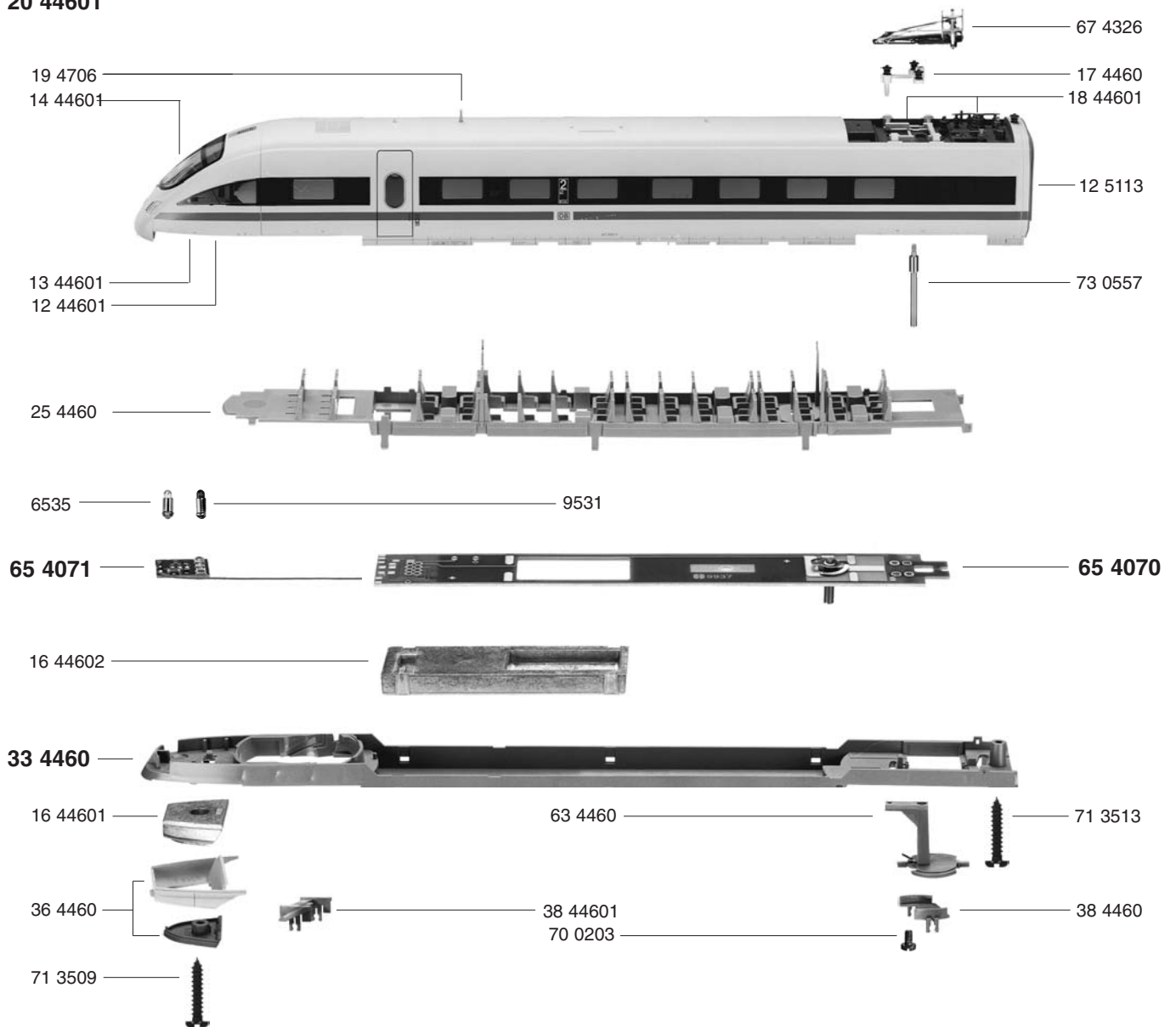

12 44601	Führerstand m. Lokführer	20 44601	Lokgehäuse o. Pantograph	63 4460	Aufnahme für 674326 mit Kontaktfeder
12 5113	Faltenbalg	25 4460	Inneneinrichtung	65 4070	Schaltplatte m. Umschalter
13 44601	Lichtleiter (Satz)	33 4460	Wagenboden	65 4071	Schaltplatte f. Beleuchtung
14 44601	Stirnfensterblende	36 4460	Gehäuseunterteil mit Spoilersatz	67 4326	Einholmstromabnehmer
16 44601	Beschwerung vorne	38 4460	Drehgestellaufnahme hinten Nummer auf Teil: 5342	70 0203	Schraube f. 730557
16 44602	Hauptbeschwerung	38 44601	Drehgestellaufnahme vorne Nummer auf Teil: 5307	71 3509	Schraube f. 364460
17 4460	Isolatoraufnahme mit Isolatoren			71 3513	Schraube f. 2044601
18 44601	Isolatoren und Dachtraverse (Satz)			73 0557	Gewindestange
19 4706	Antenne				



4460-3 FLEISCHMANN

ohne Motor

- 31 44602 Drehgestell hinten
- 31 44603 Drehgestell vorne mit mechanischem Umschalter
- 38 4020 KuKu-Deichsel
- 38 5512 Drehgestellabdeckung
- 38 6006 Kuppelstange

- 53 4078 Radsatz

- 61 4942 Stromabnehmer
- 64 4460 Umschalter (o. Abb.) für 3144603

